

Worf Athor térmágikus, jelmágikus, mesterlövész számszeríja

VARÁZSTÁRGYAK

Ami most következik, arra példa még nem volt, legalábbis az ismerőseim szerint. A rúnamágia mindenekfelett! E kis segédeszköz segítségével többé nincsenek biztonságban a nagyhatalmak; BÁRKI ébredhet arra, hogy a maximálisan levédett otthonában, egy nyílvesző csapódik a torkába, a semmiből érkeve! Ráadásul, ha minden tökéletesen működik, az úgynevezett „helyszínelők” csak egy szúrt sebet találnak az áldozaton! Se a gyilkos fegyver, se a gyilkos, de még csak behatolási útvonal sincs!

Ha ez nem volna elég, akkor még annyit, hogy a rúnák milyenségéből fakadóan, az egész cuccot egy 8. szintű varázsló elő tudja állítani, feltéve, ha van számszeríjkészítés szakértelme. Egy nyolcadik szintű! A tervben van néhány avangard ötlet, ami első olvasásra meglepő lehet, de ha jobban belegondoltok, MŰKÖDIK!

Még annyit, hogy a fegyver alapötletét a Star Trek – Mélyűr 9 című sorozat egyik epizódjából merítettem.

A „Távcső”

Már ez az elnevezés is félrevezető lehet. Ugyanis, míg a hagyományos optikai eszközök csiszolt lencsétet használnak, addig a mi kis drágaságunk nem más, mint egy tökéletesen megmunkált, sima felszínű, fa henger, a felületén mágikus rajzolatokkal. Úgy is mondhatnánk, hogy ez az eszköz a fegyver szíve, és szeme.



Lássuk hát részleteiben.

1. Ez egy kémszem varázsjel „A” része, ráadásul fordítva a fa henger aljába rajzolva.

2. Ez egy Távobahatás varázsjel-csoport (lásd alább), kombinálva Zóna varázsjellel.

3. Ez pedig egy Érzékelés varázsjel, a fa henger tetejébe rajzolva. Hogy mindez hogyan működik? Íme!

Alapesetben a Távobahatáshoz látni kell azt a helyet, ahová hatni akarunk, Az Érzékeléssel pedig saját zónáján belül bárhol láthat, vagy egyéb módon érzékelhet a varázsló. Tehát meg kell növelnünk, még ha csak időlegesen is, a Zónánk területét! Hogy ez hogyan lehetséges? Egy mesterfokú Rúnamágiában jártas varázslónak ez nem jelenthet gondot! Egyszerűen kombinálni kell a Távobahatást, és a zóna varázsjelet. Mellékes kísérleti eredményként megjegyezhetjük, hogy ha a varázsló botunkra felírunk egy 2km-es Távobahatást, kombinálva a zóna varázsjelünkkel, úgy attól kezdve, amikor csak a botunk a kezünkben van, a Zónánk 2km-es lesz!

Tehát. Első lépésként a „távcsövet” a szemünkhöz illesztjük, méghozzá a fordított kémszem varázsjel felüli végével (1). Az eszköz végét a kívánt irányba fordítjuk (3). A Távobahatás varázsjel-csoporton bezongorázzuk a pontos távolságot (2),



majd a kapcsolódó on-off varázsjellel aktivizáljuk a látcsövet. Ha mindent jól csináltunk, úgy szemünk előtt megjelenik a kívánt távolságban elhelyezkedő látvány. A távolságot méteres pontossággal be lehet állítani, így akár egy fal előtt álló áldozat hátát is megfigyelhetjük, a fal felől...

A mágikus kapcsolási rajz értelmezése: az első sor métereket, a második 10 métereket, a harmadik 100 métereket, a negyedik kilométereket, az ötödik 10 kilométereket, míg a hatodik 100 kilométereket jelöl. A távolságot használat közben is lehet változtatni, az on-off varázsjel folyamatos nyomva tartása közben; egyfajta ZOOM funkció.

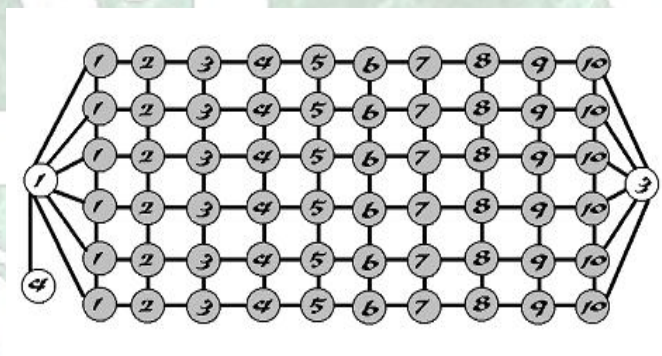

Még egy fontos dolog! Ezzel az eszközzel ugye, egy bizonyos irányban irreálisan megnő a Zónánk. Ezt egy másik varázsló feltétlenül megérzi, és ha a célszemély történetesen épp egy varázsló, hát nem feltétlenül szerencsés dolog előre figyelmeztetni, hogy valami készül. Ajánlatos tehát az eszközre elmondani a Zóna elrejtése-nevű mágikus procedúra valamelyik formáját, így a megfigyelés észrevétlen maradhat.

A számszeríj

Magához a látóeszközhöz képest meglehetősen egyszerű a mágikus kapcsolási rajza. Egy 1-es erősségű Érzékelés-mozgás varázsjel (5) összekapcsolódik egy kisugárzó varázsjel-141E-s Teleportáció varázslattal (6), ez utóbbi pedig kapcsolódik az összes Távobahatás varázsjellel, (amiknek az erőssége ugyan csak egyes, de a mesterfokú rúnamágiában jártas varázsló képes úgy leírni az adott rúnákat, hogy a Teleportáció erőssége legyen a mérvadó a Távobahatásnál is), valamint a Távcső végén elhelyezett Érzékelés-látvány varázsjellel. A számszeríjban egyetlen nyílvesztő

van, egy kombinált teleportáció-időzítés-1 kör-rúnával fűszerezve.

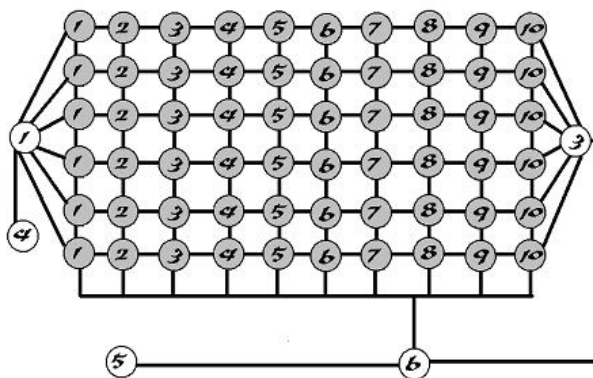

Hogy ez az egész hogyan működik? A „távcsővel” meghatározzuk a pontos távolságot, aztán egyszerűen meghúzzuk a ravaszt. A lövedékvájtásban elhelyezett mozgásérzékelő varázsjel jelzi a Kisugárzó varázsjelnek, hogy mozgás van folyamatban, mire az beizzítja a Teleportációt, méghozzá a Távobahatással meghatározott helyre! A nyílvesztő elteleportálódik, de a kezdeti energiája természetesen megmarad, így a kellő helyen egy számszeríjlövedék sebességével jelenik meg... he-he.

Még egy kis magyarázat a 141E-re. Egyrészt egy 8.szintű varázslónak van ugye 80 mp-ja. 1mp-ért 3kg-ot lehet teleportálni. Egy számszeríjlövedék max 1kg. Tehát 1 mp-ért 3E-s Teleportáció jöhet létre. A mágikus aura varázsjel 33 mp, tehát a maradék 47 mp-ért maximálisan 141E-s Teleportáció jöhet létre. És hogy miért fontos egy ekkora erősítés? Mert hát az előfordulhat, hogy egy objektumot levédenek térmágia ellen. Na de 141E-vel?...

Akinek tetszik, az nyugodtan próbálja ki. Persze egyrészt ezt csak KM-eknek ajánlom, mert kevés az olyan varázsló, aki elég jártas lenne a számszeríjkészítésben, és a Mechanikában ahhoz, hogy egy ilyen szerkezetet kiötljön. Másrészt, magam is KM lévén, saját mesélő társaimat szeretném megóvni, mert ha egy játékos előáll egy ilyen ötlettel, vagy ennek bármelyik részével, a „kaland lelövésének” esélye ugrásszerűen megnő, és ezzel egyenes arányban az illető mesélő ősz hajszálainak száma is...

Ja, még valami. A fentebbi konstrukcióban van egy kis hiba. Kíváncsi volnék, hogy észre veszi-e valaki, mi az...

2005.09.30.

Szerző: AthorDM

Forrás: Chynewaműhely

Szerkesztette: Magyar Gergely

